

## KÚPNA ZMLUVA č. 111059/2014-KOV

uzavretá v súlade s § 409 a nasl. zákona č. 513/1991 Zb., Obchodný zákonník, v platnom znení (ďalej len „Zmluva“)

### Čl. I Zmluvné strany

	<b>Železiarne Podbrezová a.s.</b>
Sídlo:	Kolkáreň 35, 976 81 Podbrezová
Štatutárny orgán/štatutár:	Ing. Marian Kurčík – podpredsa predstavenstva a ekonomický riaditeľ Ing. Vladimír Zvarík – člen predstavenstva
IČO:	31 562 141
DIČ:	SK2020458704
Bankové spojenie:	Slovenská sporiteľňa, a.s.
Číslo účtu:	0303250605/0900
IBAN:	SK6009000000000303250605
SWIFT:	GIBASKBX

(ďalej len „Kupujúci“)

a

	<b>ŽDAS, a.s.</b>
Sídlo:	Strojírenská 6, 591 71 Žďár nad Sázavou, Česká republika
Štatutárny orgán/štatutár:	<b>Ing. Miroslav ŠABART</b> – podpredsa predstavenstva <b>Ing. Stanislav HRDINA</b> , n
IČO:	46347160
DIČ:	CZ46347160
Bankové spojenie:	Raiffeisenbank a.s.
Číslo účtu:	1004022578/5500
IBAN:	CZ16 5500 0000 0010 0402 2578
SWIFT:	RZBC CZ PP
E-mail:	stanislav.suhaj@zdas.cz
Tel.:	+ 420 566 64 3998
Fax.:	+ 420 566 64 2848
Internetová adresa:	www.zdas.cz

(ďalej len „Predávajúci“)

(kupujúci a predávajúci ďalej spoločne ako „Zmluvné strany“)

### Čl. II. Úvodné ustanovenia

1. Zmluva je výsledkom súťaže vyhlásenej kupujúcim ako verejným obstarávateľom v súlade so zákonom č. 25/2006 Z.z. o verejnom obstarávaní a o zmene a doplnení niektorých zákonov, v platnom znení, na obstaranie podlimitnej zákazky **Výskumný hutný materiál**.
2. Predmet zákazky bude z väčšej časti financovaný z nenávratného finančného príspevku poskytnutého obstarávateľovi Ministerstvom školstva, vedy výskumu a športu Slovenskej republiky (ďalej len „**Poskytovateľ NFP**“) na základe Zmluvy o poskytnutí nenávratného finančného príspevku č. 133/2010/2.2./OPVaV (ďalej „**Zmluva o NFP**“) pre projekt **Výskum vlastností žiarupevných ocelí novej generácie, pre aplikáciu v prehrievačových systémoch s ultrasuperkritickými parametrami** realizovaný v rámci operačného programu Výskum a vývoj.

### Čl. III. Predmet zmluvy

1. Predmetom Zmluvy je  **dodávka nasledovného výskumného hutného materiálu:**  
**[časť A]**

P.č.	Názov	Množstvo	Identifikácia výskumného hutného materiálu
1.	Matrica Dierovacieho lisu – malý program	1 ks	3-P-02-200\c
2.	Matrica Dierovacieho lisu – veľký program	3 ks	3-P-01-2G

(ďalej tiež ako „**Materiál**“ alebo „**Tovar**“) vrátane všetkých činností a nákladov vynaložených predávajúcim, najmä poistenia, cla, iných poplatkov súvisiacich s dovozom tovaru, poplatkov súvisiacich s certifikáciou či správnymi a obdobnými poplatkami vybranými akýmkoľvek orgánom verejnej moci a záruky za vady (ďalej tiež len „**Predmet plnenia**“) Predávajúcim, prevzatie Predmetu plnenia a zaplatenie dohodnutej zmluvnej ceny Kupujúcim. Podrobný opis Predmetu plnenia tvorí prílohu tejto Zmluvy.

2. V prípade, ak bude na riadne užívanie Predmetu plnenia nevyhnutné akékoľvek právo duševného vlastníctva predávajúceho alebo tretej osoby predávajúci zabezpečí, že kupujúci nadobudnutím vlastníctva k Predmetu plnenia získa aj všetky oprávnenia a licencie na takéto práva a odplata za používanie týchto práv bude zahrnutá v cene Predmetu plnenia.
3. Podrobný opis Predmetu plnenia tvorí prílohu č. 1 tejto Zmluvy.

### Čl. IV. Cena a platobné podmienky

1. Kupujúci zaplatí Predávajúcemu za riadne dodaný Predmet plnenia zmluvnú cenu (ďalej „**Zmluvná cena**“):

**[časť A]**

	Názov položky	Množstvo	Jednotková cena v EUR bez DPH	DPH (sadzba a 20 %)	Jednotková cena v EUR s DPH	Celková cena v EUR bez DPH	DPH (sadzba 20 %)	Celková cena v EUR s DPH
1.	Matrica Dierovacieho lisu – malý program	1 ks	2464,-	492,80	2956,8	2464,-	492,80	2956,80
2.	Matrica Dierovacieho lisu – veľký program	3 ks	4194,-	838,20	5032,80	12582,-	2514,60	15098,40
<b>Cena celkom v EUR bez DPH</b>								<b>15046,-</b>
<b>Výška DPH (sadzba 20 %)</b>								<b>3009,20</b>
<b>Cena celkom v EUR vrátane DPH</b>								<b>18055,20</b>

2. Kupujúci neposkytuje za Predmet plnenia zálohu ani nijaké preddavky zo Zmluvnej ceny.

3. Nárok na zaplatenie Zmluvnej ceny za poskytnutie plnenia špecifikovaného v článku III. tejto Zmluvy vznikne Predávajúcemu riadnym dodaním Predmetu plnenia v súlade s článkom IV. tejto Zmluvy vrátane súvisiacich služieb, a to v súlade s podmienkami stanovenými touto Zmluvou.
4. Podkladom k vystaveniu a úhrade faktúry bude preberací protokol o odovzdaní a prevzatí Predmetu plnenia podpísaný zástupcami oboch Zmluvných strán. Predávajúci zašle Kupujúcemu faktúru minimálne v štyroch vyhotoveniach najneskôr do 10 dní odo dňa prevzatia Predmetu plnenia Kupujúcim.
5. Lehota splatnosti riadne vystavenej faktúry bude 30 dní od jej doručenia Kupujúcemu. Peňažný záväzok Kupujúceho vyplývajúci z tejto Zmluvy bude splnený dňom odpísania príslušnej sumy z jeho účtu v prospech účtu Predávajúceho.
6. Faktúra (daňový doklad) musí obsahovať nasledovné náležitosti:
  - obchodné meno Predávajúceho, adresu jeho sídla, miesta podnikania, prípadne prevádzkarne, jeho identifikačné číslo pre daň z pridanej hodnoty,
  - bankové spojenie Predávajúceho (názov a adresa banky Predávajúceho, SWIFT kód),
  - číslo bankového účtu (v rámci EÚ aj v tvare IBAN),
  - názov Kupujúceho, adresu jeho sídla, miesta podnikania, prípadne prevádzkarne Kupujúceho a jeho identifikačné číslo pre daň z pridanej hodnoty, ak mu je pridelené,
  - poradové číslo faktúry,
  - dátum dodania predmetu plnenia, ak tento dátum možno určiť a ak sa odlišuje od dátumu vyhotovenia faktúry,
  - dátum vyhotovenia faktúry,
  - množstvo a druh dodaného Tvaru,
  - základ dane, jednotkovú cenu bez dane a zľavy a rabaty, ak nie sú obsiahnuté v jednotkovej cene,
  - sadzbu dane, údaj o oslobodení od dane alebo v prípadoch, ak Predávajúci neuplatňuje na faktúre DPH z iných dôvodov, informáciu o osobe povinnej zaplatiť DPH, s uvedením príslušného ustanovenia právnych predpisov, ktoré to odôvodňujú,
  - výšku dane spolu v mene EUR,
  - celkovú sumu požadovanú na platbu v mene EUR zaokrúhlenú na dve desatinné miesta,
  - číslo a názov zmluvy,
  - názov Projektu ŠF (Výskum vlastností žiarupevných ocelí novej generácie, pre aplikáciu v prehrievačových systémoch s ultrasuperkritickými parametrami) a kód ITMS Projektu (26220220149),
  - kód klasifikácie produkcie (CPV): 43711000-0 Časti zariadení strojov na valcovanie kovov.

#### **Čl. V. Miesto plnenia**

1. Miesto dodania Predmetu plnenia: Železiarne Podbrezová a.s., Kolkáreň 35, 976 81 Podbrezová, Slovenská republika.

#### **Čl. VI. Lehota dodania**

1. Predmet Plnenia bude dodaný najneskôr do 6 mesiacov od podpisu tejto Zmluvy.

#### **Čl. VII. Záruka**

1. Záruka 12 mesiacov. Záruka sa nevzťahuje na opotrebenie Tvaru v súvislosti s jeho použitím.

## **Čl. VIII.**

### **Sankcie za porušenie zmluvy, úrok z omeškania a náhrada škody**

1. Za omeškanie Predávajúceho s riadnym dodaním Predmetu plnenia alebo jeho časti má Kupujúci nárok na sankciu vo výške 0,05 % zo zmluvnej ceny za každý deň omeškania. Omeškanie trvajúce viac ako 60 dní sa považuje za podstatné porušenie Zmluvy a oprávňuje Kupujúceho na odstúpenie od Zmluvy.
2. Za omeškanie Kupujúceho so zaplatením Zmluvnej ceny má Predávajúci nárok na zaplatenie úroku z omeškania vo výške 0,05 % z dlžnej sumy za každý deň omeškania.

## **Čl. IX**

### **Odstúpenie od Zmluvy**

1. Kupujúci je oprávnený písomne odstúpiť od Zmluvy v prípade, že Predávajúci podstatne poruší zmluvné povinnosti. Za podstatné porušenie zmluvných povinností sa považuje, ako je uvedené v tejto časti Zmluvy, najmä neodovzdanie predmetu Zmluvy v zmysle dohodnutých podmienok riadne, včas a v kvalite podľa dohodnutých podmienok.
2. Predávajúci je oprávnený odstúpiť od Zmluvy, v prípade, že Kupujúci nezaplatí Zmluvnú cenu v zmysle zmluvne dohodnutých platobných podmienok.
3. Odstúpenie od Zmluvy je účinné okamihom doručenia písomného odstúpenia od Zmluvy oprávneným účastníkom Zmluvy druhému účastníkovi Zmluvy. Právne účinky odstúpenia sa spravujú príslušnými ustanoveniami Obchodného zákonníka.

## **Čl. X**

### **Špecifické podmienky**

1. Z dôvodu, že Predmet plnenia bude financovaný z prostriedkov poskytnutých Kupujúcemu na základe Zmluvy o NFP, bude Predávajúci povinný strpieť výkon kontroly/audit/overovania súvisiacich s dodávkou Predmetu plnenia kedykoľvek počas platnosti a účinnosti Zmluvy o NFP a to oprávnenými osobami v zmysle všeobecných zmluvných podmienok Zmluvy o NFP a poskytnúť týmto osobám všetku potrebnú súčinnosť. Za osoby oprávnené sa považujú:
  - a) Poskytovateľ NFP a ním poverené osoby.
  - b) Najvyšší kontrolný úrad SR, príslušná Správa finančnej kontroly, Certifikačný orgán a nimi poverené osoby.
  - c) Orgán auditu, jeho spolupracujúce orgány a nimi poverené osoby.
  - d) Splnomocnení zástupcovia Európskej Komisie a Európskeho dvora audítorov.
  - e) Osoby prizvané orgánmi podľa písm. a)-d) v súlade s príslušnými právnymi predpismi SR a Európskej únie.

## **Čl. XI**

### **Záverečné ustanovenia**

1. Právne vzťahy touto zmluvou neupravené sa riadia právom Slovenskej republiky, najmä príslušnými ustanoveniami Obchodného zákonníka, ako aj ďalšími relevantnými právnymi predpismi Slovenskej republiky.
2. Zmluva môže byť doplnená a zmenená len na základe písomného dodatku podpísaného Zmluvnými stranami.
3. Žiadna zo zmluvných strán nie je oprávnená postúpiť svoje práva a povinnosti podľa zmluvy na inú osobu bez predchádzajúceho písomného súhlasu druhej zmluvnej strany.
4. Jednotlivé ustanovenia každej časti a každého článku a odseku Zmluvy sú vymáhateľné nezávisle od seba a neplatnosť ktoréhokoľvek z nich nebude mať žiaden vplyv na platnosť ostatných ustanovení.

5. Zmluva je vyhotovená v štyroch rovnopisoch, pričom kupujúci obdrží tri vyhotovenia Zmluvy a predávajúci obdrží jedno vyhotovenie.
6. Zmluva je platná a účinná dňom podpísania obidvomi Zmluvnými stranami.

Za Kupujúceho

Za Predávajúceho

V Podbrezovej, dňa .....

V Žďáre nad Sázavou dňa 10.02.2015

.....  
Ing. Marian Kurčík  
podpredseda predstavenstva  
a ekonomický riaditeľ

.....  
Ing. Miroslav Šabart  
*podpredseda predstavenstva*

.....  
Ing. Vladimír Zvarík  
člen predstavenstva

.....  
Ing. Stanislav Hrdina  
člen predstavenstva

Prílohy: č.1 – Podrobný Opis predmetu plnenia - Ponuka č. K-405-1692

*DOPORUČENE***Železiarne Podbrezová, a.s.****Kolkáreň 35  
97681 Podbrezová  
SLOVENSKÁ REPUBLIKA****Ponuka: K-405-1692***ZHOTOVITEĽ:***ŽDAS, a.s.****Strojírenská 6  
591 71 Žďár nad Sázavou  
ČESKÁ REPUBLIKA**zasúpená:  
Ing. Stanislav Šuhaj,  
vedoucí odboru Metalurgiezapísaná v OR vedenom u KOS v Brně,  
oddíl B vložka 766IČO : 46347160  
DIČ : CZ46347160Telefon : 00420 566 64 3857  
Referent : VONDRÁKOVÁ Ladislava  
Fax : 00420 566 642812  
E-mail : ladislava.vondrakova@zdas.cz

Číslo účtu :

IBAN :

*OBJEDNÁVATEĽ:***Železiarne Podbrezová, a.s.****Kolkáreň 35  
97681 Podbrezová  
SLOVENSKÁ REPUBLIKA**IČO : 31562141  
DIČ : SK2020458704Telefon : 00421-(48 ) 6453560  
Referent :  
Fax : 00421-(48 ) 6453502  
Linka :

Číslo účtu :

IBAN :

*Tovar odoslať na adresu :***Železiarne Podbrezová, a.s.  
Kolkáreň 35  
97681 Podbrezová  
SLOVENSKÁ REPUBLIKA***Faktúru odoslať na adresu :***Železiarne Podbrezová, a.s.  
Kolkáreň 35  
97681 Podbrezová  
SLOVENSKÁ REPUBLIKA**Číslo ponuky : **K-P13-1692**Dopyt : **ŽELPO/PLZ-1/2014**

**A - ODOSIELACIE PODMIENKY**

DODACIA DOLOŽKA :

- EXW - ŽDÁR n/S ŽDAS, a.s.

Pre výrobu potrebujeme 7-8 týždňov od začatia kovania.

Cena je platná do 31.8.2014

Atestová dokumentácia podľa požiadavky odberateľa.

**B - PREDMET DODÁVKY (TOVAR)**

<b>Položka : 1</b>	<b>Běžné číslo : 1</b>	<b>Kusů : 3</b>	<b>Hmotnosť :</b>
<b>čís.výkresu : 3-P-01-2G</b>			<b>1215 kg / kus</b>
<b>pos. :</b>			<b>3645 kg / celkem</b>
<b>Název : MATRICA DIEROVACIEHO LISU</b>			<b>Cena :</b>
<b>Termín dodania : 9 týždňov od objednania</b>			EUR / výkovek
<b>Kód c.s. :</b>			EUR / oprac.
<b>Rozmery : podľa hrubovacieho náčrtu</b>			<b>4194 EUR / kus</b>
			<b>12582 EUR / Celkem</b>

TECHNICKO - DODACIE PODMIENKY

MATERIÁL : 19663.9

podľa normy : CSN419663 platnosť : 26.1.1995

Kalit'

Popustiť

Popustiť

2 x HB = min.307 max.363 u 100 % ks z tavby ,odpovedá RM 1000-1200MP(norma hodnotu neuvádza)

Prijatie podľa ČSN 420276.62; čl.53a

ROZSAH HRUBOVANIA:

Opracovanie hotové na miery podľa hrubovacieho náčrtu

Tolerancia  $\pm 1$ 

Rozmery budú kontrolované pred tepelným spracovaním

-----17.04.2014-----

<b>Položka : 2</b>	<b>Běžné číslo : 2</b>	<b>Kusů : 1</b>	<b>Hmotnosť :</b>
<b>čís.výkresu : 3-P-02-200\c</b>			<b>619 kg / kus</b>
<b>pos. :</b>			<b>619 kg / celkem</b>
<b>Název : MATRICA KRATKA</b>			<b>Cena :</b>
<b>Termín dodání : 9 týždňov od objednania</b>			EUR / výkovek
<b>Kód c.s. :</b>			EUR / oprac.
<b>Rozměry : podľa hrubovacieho náčrtu</b>			<b>2464 EUR / kus</b>
			<b>2464 EUR / Celkem</b>

TECHNICKO - DODACIE PODMIENKY

MATERIÁL : 19663.9

podľa normy : CSN419663/1971 platnosť : 26.1.1995

Kalit'

Popustiť

Popustiť

2 x HB = min.307 max.363 u 100 % ks z tavby, odpovedá RM 1000-1200MPa(norma hodnotu neuvádza)

Prijatie podľa ČSN 420276.62; čl.53a

ROZSAH HRUBOVANIA:

Opracovanie hotové na miery podľa hrubovacieho náčrtu

Tolerancia  $\pm 1$ 

Rozmery budú kontrolované pred tepelným spracovaním

-----17.04.2014-----

**Ponuka: K-405-1692**

111059 / 2014 - KOV

CELKOM	-	Položiek :	<b>2</b>
	-	Kusov :	<b>4</b>
	-	Hmotnosť :	<b>4264 kg</b>
	-	Cena :	<b>15046 EUR</b>



**C - OBCHODNÉ PODMIENKY**

<p>Žďár nad Sázavou      Dňa : 17.04.2014</p> <p>-----</p> <p>Referent (podpis):    VONDRÁKOVÁ Ladislava</p> <p><b>ZDAS</b> ŽDAS, a.s. Žďár nad Sázavou DIČ CZ46347160 IČ 48347160 * 32 *</p> <p>-----</p> <p>Vedoucí obch.odboru :    Ing.Stanislav ŠUHAJ</p>	<p>----- Dňa : -----</p> <p>-----</p> <p>-----</p> <p>-----</p> <p>-----</p> <p>-----</p>
<p>-----</p>	
<p>-----</p>	

**Ponuka: K-405-1692**

111059/2014 - KOV

Položka : **1**  
Bežné číslo : **1**  
Kusov : **3**

Zákazník : ŽELEZIARNE PODBREZOV, Podbrezová  
čís.výkresu : **3-P-01-2G**  
Názov : MATRICA DIEROVACIEHO LISU

Hmotnosť [Kg]: Hrubovaná: 1215

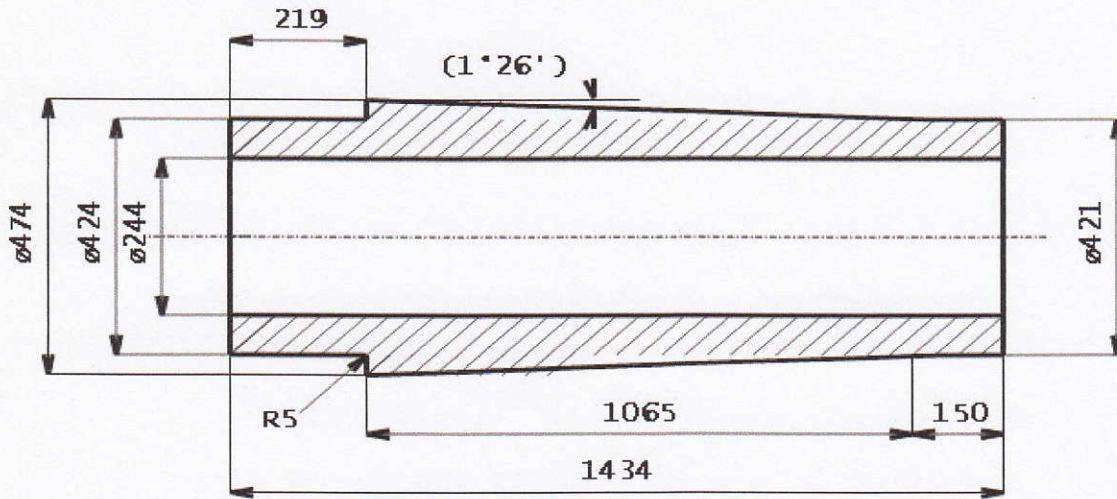
**Hrubovací náčrt**

**Ponuka: K-405-1692**

111059 / 2014 - KOV

Položka : 2  
Bežné číslo : 2  
Kusov : 1

Zákazník : ŽELEZIARNE PODBREZOV, Podbrezová  
čís.výkresu : 3-P-02-200\c  
Názov : MATRICA KRATKA

Hmotnosť [Kg]: Hrubovaná: 619

**Hrubovací náčrt**